

BOMBAS CENTRÍFUGAS AUTOCEBANTES SERIE: WP (motor combustión interna gasolina)

ELEMENTOS ESTÁNDAR

CARCASA:

Aluminio.

IMPULSOR Y DIFUSOR:

Aluminio, cerrado

SELLO:

Mecánico, carbón/cerámica lubricado por el mismo líquido.

MOTOR:

Gasolina, cuatro tiempos, monocilindrico, 3600RPM, arranque manual.

ACCESORIOS:

- Conecciones para mangueras.
- Llave para bujía.
- Colador.



APLICACIONES:

Bombeo de Agua, abastecimiento de líquidos limpios, bombeo tanque a tanque en ausencia de sustancias que ataquen químicamente la bomba, instalaciones industriales, camiones cisterna, abastecimiento de agua en general



TABLA DE ESPECIFICACIONES TÉCNICAS

MODELO	HP	Ø SUCCIÓN	Ø DESCARGA	ALTURA MAX. DESCARGA	ALTURA MAX. SUCCIÓN	PESO	DIMENSIONES
WP20H	6.5	2"	2"	52 m	6 m	30 kg	510*385*415

BOMBAS CENTRÍFUGAS AUTOCEBANTES SERIE: WP (motor combustión interna gasolina)

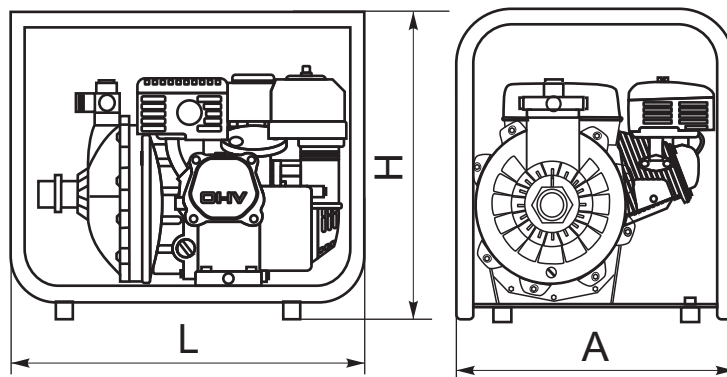

TABLA DE DESCRIPCIÓN

Nº	DESCRIPCIÓN
1	MOTOR
2	SOPORTE PLATO SELLO
3	IMPULSOR
4	DIFUSOR
5	ORING DE CARCASA
6	ORING DE DIFUSOR
7	CARCASA
8	TAPÓN DE DRENAJE
9	VÁLVULA SUCCIÓN
10	CONEXIÓN MANGUERA SUCCIÓN
11	EMPACADURA DESCARGA
12	DESCARGA
13	CONEXIÓN MANGUERA DESCARGA
14	TAPÓN
15	ORING
16	TAPÓN DE CEBADO
17	ORING
18	SELLO MECANICO

DIAGRAMA DE PARTES

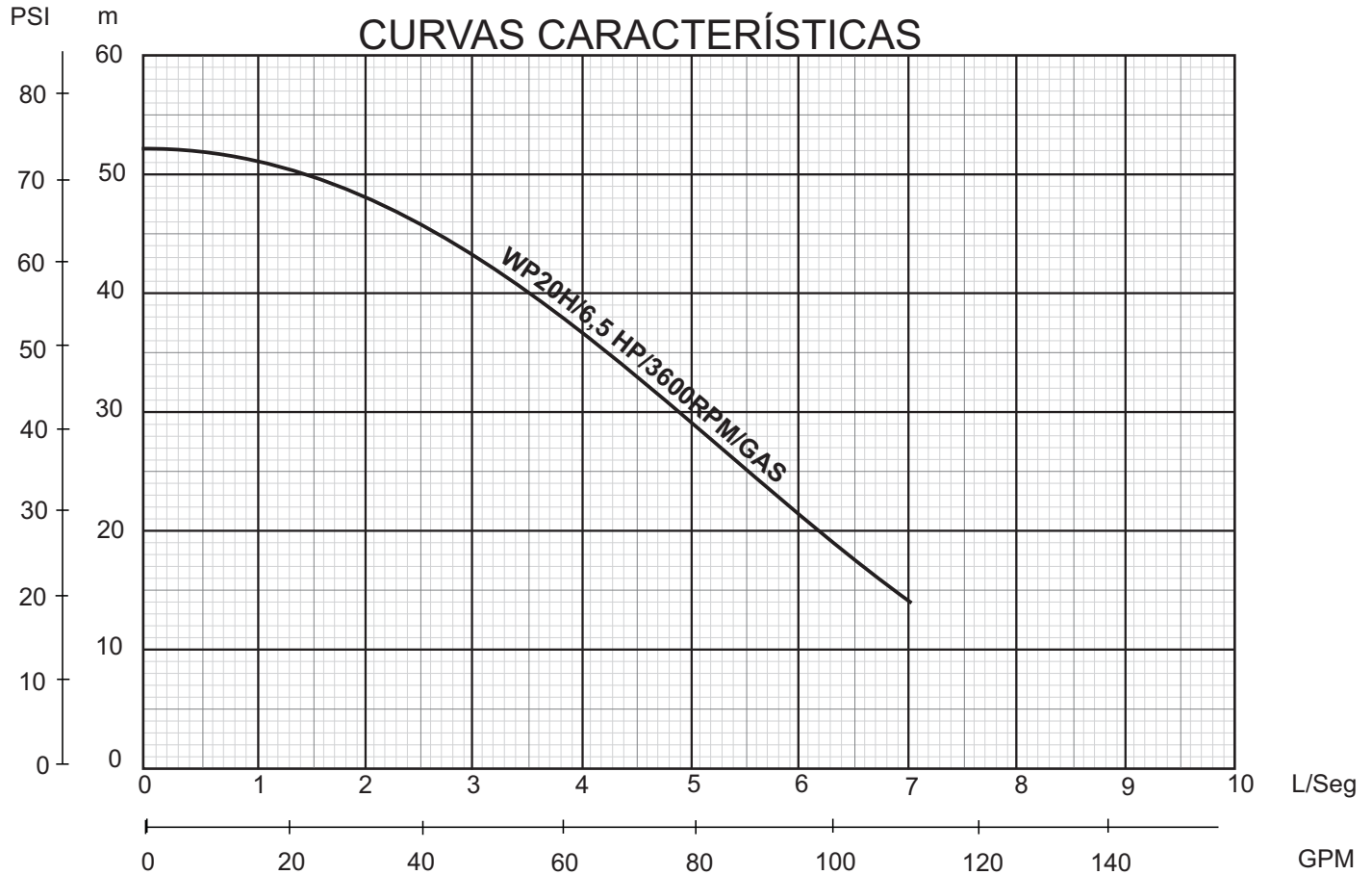